

Owner's Manual

USB 3.2 Gen 2 Type-C[®] to M.2 NVMe SSD Gaming Enclosure Adapter with LEDs

Model: U457-1M2-NVME-L

*USB Type-C and USB-C are registered trademarks
of USB Implementers Forum*

**Español 13 • Français 24
Русский 35 • Deutsch 46**

WARRANTY REGISTRATION

Register your product today and be automatically entered to win an ISOBAR[®] surge protector in our monthly drawing!

triplite.com/warranty



1111 W. 35th Street, Chicago, IL 60609 USA
triplite.com/support

Copyright © 2022 Tripp Lite. All rights reserved.

Product Features

- Read, write or transfer files to and from your computer by adding the speed of an M.2 NVMe SSD
- Supports M.2 drive sizes of 2230, 2242, 2260 and 2280
- Supports USB 3.2 Gen 2 data transfer rates up to 10 Gbps and is backwards compatible with USB 3.0, 2.0 and 1.1
- UASP compatible for up to 70% faster read and 40% faster write performance

Package Contents

- U457-1M2-NVME-L
- USB 3.2 Gen 2 (10 Gbps) Type-C Cable (M/M), 1.5 ft. (0.45m)
- Mounting Hardware
- Mini Screwdriver
- Silica Gel Plug
- Heat-Dissipating Silicone Pad
- Quick Start Guide

Optional Accessories

- U420-003-G2 USB 3.2 Gen2 Type-C (10 Gbps) to Type-C Cable, 3 ft. (0.9m)

Standard Installation

Notes:

- *HDD/SSD drives are sensitive to static electricity and must be handled properly to prevent the risk of data loss. Always handle your HDD/SSD drive with caution by wearing an anti-static strap (such as Tripp Lite's P999-000) when transporting it or by touching a grounded metal surface to discharge yourself of static electricity prior to picking up the drive.*
- *When disconnecting the drive, make sure to go through the proper disconnection steps of your operating system. Removing the drive with improper disconnection can result in data loss or corruption.*

- 1.** Pull out the hard drive tray and assemble the included silica gel plug into the SSD hole.

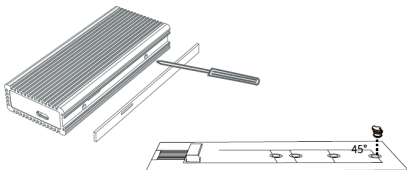

Standard Installation

2. Place the M.2 SSD onto the card slot and rotate the silica gel plug to lock the SSD into place.

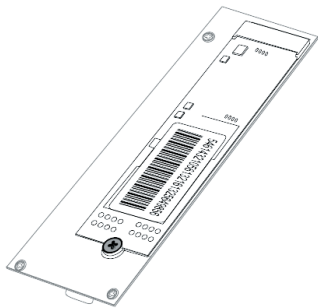

Standard Installation

3. Peel off the film of the blue heat-dissipating silicone pad, paste the pad on the SSD, then paste the heat-conducting copper sheet on the pad.

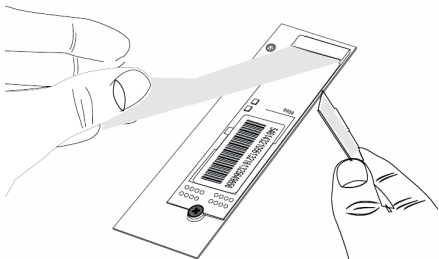

Standard Installation

- Secure the tray in place with the included screws. Optionally, paste the faceplate over the LEDs with the acrylic tape side of the plate.

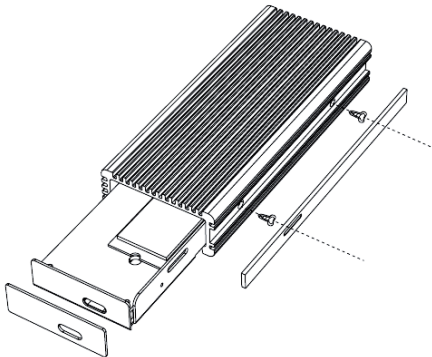

Standard Installation

5. Connect the included USB-C 3.2 Gen 2 cable to the USB-C port on the adapter and the USB-C port on your computer.

Note: A partitioned SSD will be recognized as “New Drive” after being connected to the computer and can read/write directly. A new SSD will need to be partitioned before it is recognized by the computer.



Specifications

Input	USB-C (Female)
SSD Type	B+M Key (SATA) / M Key / B+M Key (NVME)
SSD Size	2230, 2242, 2260, 2280
USB Specification	USB 3.2 Gen 2 (10 Gbps)
LED Description	(x1) Power/Data = Blue; RGB alternating
Power Source	Hub Powered
Material	Aluminum
Operating System Compatibility	Windows, Mac, Linux
Operating Temperature Range	50° to 158°F (10° to 70°C)
Storage Temperature Range	32° to 149°F (0° to 65°C)
Relative Humidity Range	10% to 80% RH
Unit Dimensions [H x W x D]	0.78 x 1.81 x 4.33 in. (20 x 46 x 110 mm)

Warranty and Product Registration

1-Year Limited Warranty

Seller warrants this product, if used in accordance with all applicable instructions, to be free from original defects in material and workmanship for a period of one (1) year from the date of initial purchase. If the product should prove defective in material or workmanship within that period, Seller will repair or replace the product, at its sole discretion.

THIS WARRANTY DOES NOT APPLY TO NORMAL WEAR OR TO DAMAGE RESULTING FROM ACCIDENT, MISUSE, ABUSE OR NEGLIGENCE. SELLER MAKES NO EXPRESS WARRANTIES OTHER THAN THE WARRANTY EXPRESSLY SET FORTH HEREIN. EXCEPT TO THE EXTENT PROHIBITED BY APPLICABLE LAW, ALL IMPLIED WARRANTIES, INCLUDING ALL WARRANTIES OF MERCHANTABILITY OR FITNESS, ARE LIMITED IN DURATION TO THE WARRANTY PERIOD SET FORTH ABOVE; AND THIS WARRANTY EXPRESSLY EXCLUDES ALL INCIDENTAL AND CONSEQUENTIAL DAMAGES.

(Some states do not allow limitations on how long an implied warranty lasts, and some states do not allow the exclusion or limitation of incidental or consequential damages, so the above limitations or exclusions may not apply to you. This warranty gives you specific legal rights, and you may have other rights which vary from jurisdiction to jurisdiction.)

WARNING: The individual user should take care to determine prior to use whether this device is suitable, adequate or safe for the use intended. Since individual applications are subject to great variation, the manufacturer makes no representation or warranty as to the suitability or fitness of these devices for any specific application.

Warranty and Product Registration

PRODUCT REGISTRATION

Visit tripplite.com/warranty today to register your new Tripp Lite product. You'll be automatically entered into a drawing for a chance to win a FREE Tripp Lite product!*

* No purchase necessary. Void where prohibited. Some restrictions apply. See website for details.

WEEE Compliance Information for Tripp Lite Customers and Recyclers (European Union)



Under the Waste Electrical and Electronic Equipment (WEEE) Directive and implementing regulations, when customers buy new electrical and electronic equipment from Tripp Lite, they are entitled to:

- Send old equipment for recycling on a one-for-one, like-for-like basis (this varies depending on the country)
- Send the new equipment back for recycling when this ultimately becomes waste

Use of this equipment in life support applications where failure of this equipment can reasonably be expected to cause the failure of the life support equipment or to significantly affect its safety or effectiveness is not recommended.

Tripp Lite has a policy of continuous improvement. Specifications are subject to change without notice. Photos and illustrations may differ slightly from actual products.



1111 W. 35th Street, Chicago, IL 60609 USA
tripplite.com/support

Manual del Propietario

Adaptador de Gabinete de Juegos USB 3.2 Gen 2 Type-C[®] a SSD NVMe M.2 con LEDs

Modelo: U457-1M2-NVME-L

*USB Type-C y USB-C son marcas comerciales registradas
del USB Implementers Forum*

**English 1 • Français 24
Русский 35 • Deutsch 46**



**1111 W. 35th Street, Chicago, IL 60609, EE. UU.
tripplite.com/support**

Copyright © 2022 Tripp Lite. Todos los derechos reservados.

Características del Producto

- Lea, escriba o transfiera archivos a y desde su computadora agregando la velocidad de un SSD NVMe M.2
- Compatible con tamaños de unidad M.2 de 2230, 2242, 2260 y 2280
- Compatible con velocidades de transferencia de datos USB 3.2 Gen 2 hasta 10 Gbps y es compatible con las versiones anteriores de USB 3.0, 2.0 y 1.1
- Compatible con UASP para un rendimiento de lectura 70 % más rápido y de escritura 40 % más rápido

Contenido del Empaque

- U457-1M2-NVME-L
- Cable USB 3.2 Gen 2 (10 Gbps) Type-C (M/M), 0.45 m [1.5 pies]
- Accesorios de Instalación
- Mini Destornillador
- Tapón de Gel de Sílice
- Almohadilla de Silicón Disipadora de Calor
- Guía de Inicio Rápido

Accesorios Opcionales

- U420-003-G2 – Cable USB 3.2 Gen 2 Type-C (10 Gbps) a Type-C, 0.9 m [3 pies]

Instalación Estándar

Notas:

- Las unidades HDD y SSD son sensibles a la electricidad estática y deben manipularse con cuidado para evitar el riesgo de pérdida de datos. Manipule siempre su HDD/SSD con la precaución de usar una banda antiestática (como la P999-000 Tripp Lite) al transportarla o tocando una superficie metálica aterrizada para descargar la electricidad estática antes de tomar la unidad.
 - Al desconectar la unidad, asegúrese de seguir los pasos de desconexión adecuados de su sistema operativo. Retirar la unidad con una desconexión inadecuada puede dar lugar a la pérdida o corrupción de los datos.
1. Jale la bandeja del disco duro y ensamble el tapón de gel de sílice incluido en el orificio del SSD.

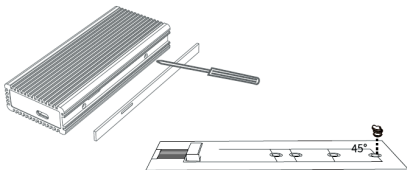

Instalación Estándar

2. Coloque el SSD M.2 en la ranura para tarjeta y gire el tapón de gel de sílice para asegurar el SSD en su sitio.

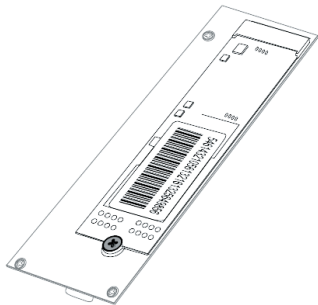

Instalación Estándar

3. Despegue la película de la almohadilla azul de silicón disipadora de calor, pegue la almohadilla en el SSD y luego pegue la lámina de cobre que conduce al calor en la almohadilla.

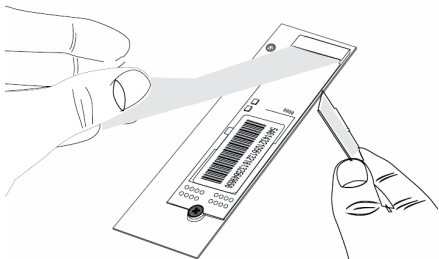

Instalación Estándar

4. Asegure la bandeja en su lugar con los tornillos incluidos. Como opción, pegue la placa frontal sobre los LEDs con el lado de la cinta de acrílico de la placa.

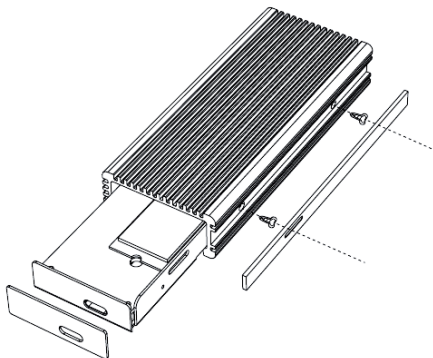

Instalación Estándar

5. Conecte el cable USB 3.2 Gen 2 incluido al puerto USB-C en el adaptador y el puerto USB-C en su computadora.

Nota: *Un SSD con partición será reconocido como "Nueva Unidad" después de conectarse a la computadora y se puede leer/escribir directamente. Será necesario hacer partición de un nuevo SSD antes de que sea reconocido por la computadora.*



Especificaciones

Entrada	USB C (Hembra)
Tipo de SSD	B+M Key (SATA) / M Key / B+M Key (NVME)
Tamaño de SSD	2230, 2242, 2260, 2280
Especificación USB	USB 3.2 Gen 2 (10 Gbps)
Descripción del LED	(x1) Encendido/Datos = Azul; RGB alternando
Fuente de Alimentación	Alimentado por Hub
Material	Aluminio
Compatibilidad del Sistema Operativo	Windows, Mac, Linux
Rango de Temperatura de Operación	10 °C a 70 °C [50 °F a 158 °F]
Rango de Temperatura de Almacenamiento	0 °C a 65 °C [32 °F a 149 °F]
Rango de Humedad Relativa	10% a 80% de HR
Dimensiones de la Unidad [Al x An x Pr]	20 x 46 x 110 mm [0.78" x 1.81" x 4.33"]

Garantía

Garantía Limitada por 1 Año

El vendedor garantiza este producto, si se usa de acuerdo con todas las instrucciones aplicables, de que está libre de defectos en material y mano de obra por un período de un (1) año a partir de la fecha de compra inicial. Si el producto resulta defectuoso en cuanto a materiales o mano de obra dentro de ese período, el vendedor reparará o reemplazará el producto a su entera discreción.

ESTA GARANTÍA NO SE APLICA AL DESGASTE NORMAL O A LOS DAÑOS QUE RESULTEN DE ACCIDENTES, USO INCORRECTO, USO INDEBIDO O NEGLIGENCIA. EL VENDEDOR NO OTORGA GARANTÍAS EXPRESAS DISTINTAS A LA ESTIPULADA EN EL PRESENTE.

SALVO EN LA MEDIDA EN QUE LO PROHÍBAN LAS LEYES APLICABLES, TODAS LAS GARANTÍAS IMPLÍCITAS, INCLUIDAS TODAS LAS GARANTÍAS DE COMERCIALIZACIÓN O IDONEIDAD, ESTÁN LIMITADAS EN CUANTO A DURACIÓN AL PERÍODO DE GARANTÍA ESTABLECIDO; ASIMISMO, ESTA GARANTÍA EXCLUYE EXPRESAMENTE TODOS LOS DAÑOS INCIDENTALES E INDIRECTOS. (Algunos estados no permiten limitaciones en cuanto a la duración de una garantía y algunos estados no permiten la exclusión o limitación de daños incidentales o indirectos, de modo que es posible que las limitaciones anteriores no se apliquen a usted. Esta garantía le otorga derechos legales específicos y es posible que le asistan otros derechos que pueden variar de una jurisdicción a otra).

ADVERTENCIA: antes de usarlo, cada usuario debe tener cuidado al determinar si este dispositivo es adecuado o seguro para el uso previsto. Ya que las aplicaciones individuales están sujetas a gran variación, el fabricante no garantiza la adecuación de estos dispositivos para alguna aplicación específica.

Garantía

Información de Cumplimiento con WEEE para Clientes y Recicladores de Tripp Lite (Unión Europea)



Conforme a la Directiva de Residuos de Equipos Eléctricos y Electrónicos [WEEE] y las regulaciones aplicables, al adquirir un equipo eléctrico y electrónico nuevo de Tripp Lite, los clientes están obligados a:

- Enviar para reciclaje equipos viejos del mismo tipo y en el mismo número (esto varía de un país a otro)
- Devolver el equipo nuevo para fines de reciclaje una vez que finalmente se convierta en residuo

No se recomienda el uso de este equipo en aplicaciones de soporte de vida en donde razonablemente se pueda esperar que la falla de este equipo cause la falla del equipo de soporte de vida o afecte significativamente su seguridad o efectividad.

Tripp Lite tiene una política de mejora continua. Las especificaciones están sujetas a cambio sin previo aviso. Las fotografías e ilustraciones pueden diferir ligeramente de los productos reales.



1111 W. 35th Street, Chicago, IL 60609, EE. UU.
tripplite.com/support

Manuel de l'utilisateur

Adaptateur pour boîtier de jeux USB 3.2 Gen 2 Type-C® à M.2 NVMe SSD avec voyants à DEL

Modèle : U457-1M2-NVME-L

*USB Type-C et USB-C sont des marques de commerce
enregistrées d'USB Implementers Forum*

English 1 • Español 13
Русский 35 • Deutsch 46



1111 W. 35th Street, Chicago, IL 60609 USA
[tripplite.com/support](https://www.tripplite.com/support)

Droits d'auteur © 2022 Tripp Lite. Tous droits réservés.

Caractéristiques du produit

- Lecture, écriture ou transfert rapide de fichiers vers et depuis un ordinateur en ajoutant de la vitesse d'un SSD M.2 NVMe
- Prend en charge les lecteurs M.2 de tailles 2230, 2242, 2260 et 2280
- Prend en charge des taux de transfert de données USB 3.2 Gen 2 pouvant atteindre jusqu'à 10 Gbps et est rétrocompatible avec USB 3.0, 2.0 et 1.1
- Compatible UASP avec une performance de lecture jusqu'à 70 % plus rapide et d'écriture jusqu'à 40 % plus rapide

Contenu de l'emballage

- U457-1M2-NVME-L
- Câble USB 3.2 Gen 2 (10 Gbps) Type-C (M/M), 0,45 m (1,5 pi)
- Quincaillerie de montage
- Mini tournevis
- Bouchon en gel de silice
- Coussinet en silicone dissipant la chaleur
- Guide de démarrage rapide

Accessoires en option

- Câble U420-003-G2 USB 3.2 Gen2 Type-C (10 Gbps) à Type C, 0,9 m (3 pi)

Installation standard

Remarques :

- Les lecteurs HDD/SSD sont sensibles à l'électricité statique et doivent être manipulés de façon adéquate, afin de prévenir tout risque de perte de données. Toujours manipuler le lecteur HDD/SSD avec prudence en portant un dispositif antistatique (comme le P999-000 de Tripp Lite) lors de son transport ou en touchant une surface métallique mise à la masse pour décharger les charges électrostatiques du corps avant de toucher au lecteur.
 - Au moment de débrancher le lecteur, s'assurer de suivre les étapes de déconnexion appropriées pour le système d'exploitation. Retirer le lecteur sans utiliser une déconnexion appropriée pourrait entraîner la perte ou la corruption des données.
1. Retirer le plateau du lecteur de disque dur, puis insérer le bouchon en gel de silice inclus dans le trou SSD.

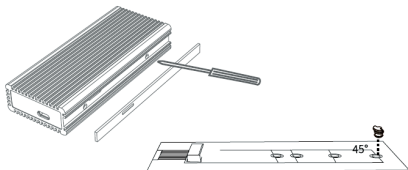

Installation standard

2. Placer le SSD M.2 sur la fente pour carte, puis tourner le bouchon en gel de silice pour verrouiller le SSD en place.

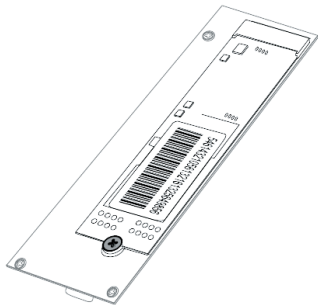

Installation standard

- 3.** Retirer le film du coussinet bleu en silicone dissipant la chaleur, coller le tampon sur le SSD, puis coller la feuille de cuivre thermoconductrice sur le tampon.

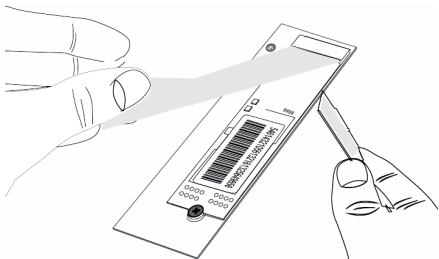

Installation standard

4. Retenir le plateau en place avec les vis incluses. Il est également possible de coller la plaque de recouvrement sur les voyants à DEL avec le côté à ruban acrylique de la plaque.

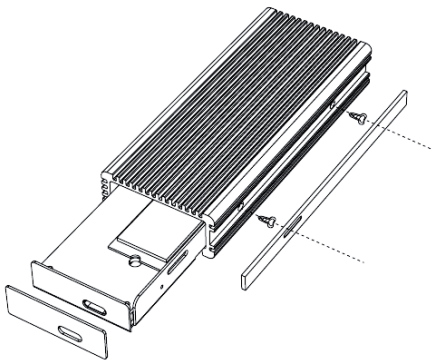

Installation standard

5. Raccorder le câble USB-C 3.2 Gen 2 inclus au port USB-C sur l'adaptateur et le port USB-C sur l'ordinateur.

Remarque : Un SSD partitionné sera reconnu comme étant le « nouveau lecteur » après avoir été connecté à l'ordinateur et peut lire/écrire directement. Un nouveau SSD devra être partitionné avant d'être reconnu par l'ordinateur.



Caractéristiques techniques

Entrée	USB-C (femelle)
Type de SSD	Clé B+M (SATA)/ clé M/clé B+M (NVME)
Taille du SSD	2230, 2242, 2260, 2280
Caractéristiques techniques USB	USB 3.2 Gen 2 (10 Gbps)
Description du voyant à DEL	(x1) Alimentation/données = bleu; alternatif RGB
Source d'alimentation	Alimenté par concentrateur
Matériel	Aluminium
Compatibilité du système d'exploitation	Windows, Mac, Linux
Plage de températures de fonctionnement	10 à 70 °C (50 à 158 °F)
Plage de températures d'entreposage	0 à 65 °C (32 à 149 °F)
Plage d'humidité relative	10 à 80 % HR
Dimensions de l'appareil [H x l x P]	20 x 46 x 110 mm (0,78 x 1,81 x 4,33 po)

Garantie

Garantie limitée de 1 an

Le vendeur garantit que ce produit, s'il est utilisé conformément à toutes les instructions applicables, est exempt de tous défauts de matériaux et de fabrication pour une période de un (1) an à partir de la date d'achat initiale. Si le produit s'avère défectueux en raison d'un vice de matériau ou de fabrication au cours de cette période, le vendeur s'engage à réparer ou remplacer le produit, à son entière discrétion.

CETTE GARANTIE NE S'APPLIQUE PAS À L'USURE NORMALE OU AUX DOMMAGES RÉSULTANT D'UNE MAUVAISE UTILISATION, D'UN ABUS OU D'UNE NÉGLIGENCE. LE VENDEUR N'ACCORDE AUCUNE GARANTIE EXPRESSE AUTRE QUE LA GARANTIE EXPRESSÉMENT DÉCRITE DANS LE PRÉSENT DOCUMENT. SAUF DANS LA MESURE OÙ CELA EST INTERDIT PAR LA LOI EN VIGUEUR, TOUTE GARANTIE IMPLICITE, Y COMPRIS TOUTES LES GARANTIES DE QUALITÉ MARCHANDE OU D'ADAPTATION, EST LIMITÉE À LA PÉRIODE DE GARANTIE CI-DESSUS ET CETTE GARANTIE EXCLUT EXPRESSÉMENT TOUS DOMMAGES DIRECTS ET INDIRECTS. (Certains États ne permettent pas de limitations sur la durée d'une garantie implicite, et certains États ne permettent pas l'exclusion ou la limitation des dommages fortuits ou consécutifs, de sorte que les limitations ou exclusions susmentionnées peuvent ne pas s'appliquer à vous. Cette garantie vous accorde des droits légaux spécifiques, et vous pouvez avoir d'autres droits qui varient d'un territoire à l'autre.)

AVERTISSEMENT : L'utilisateur individuel doit prendre soin de déterminer avant l'utilisation si cet appareil est approprié, adéquat et sûr pour l'usage prévu. Puisque les utilisations individuelles sont sujettes à des variations importantes, le fabricant ne fait aucune déclaration ou garantie quant à l'aptitude ou l'adaptation de ces dispositifs pour une application spécifique.

Garantie

Renseignements sur la conformité à la directive DEEE pour les clients de Tripp Lite et les recycleurs (Union européenne)



En vertu de la directive et des règlements d'application relatifs aux déchets d'équipements électriques et électroniques (DEEE), lorsque des clients achètent de l'équipement électrique et électronique neuf de Tripp Lite, ils ont droit :

- D'envoyer l'équipement usagé au recyclage pourvu qu'il soit remplacé par un équipement équivalent (cela varie selon les pays)
- De retourner le nouvel équipement afin qu'il soit recyclé à la fin de sa vie utile

Il n'est pas recommandé d'utiliser cet équipement pour des appareils de survie où une défaillance de cet équipement peut, selon toute vraisemblance, entraîner la défaillance de l'appareil de maintien de la vie ou de nuire de façon majeure à sa sécurité ou à son efficacité.

La politique de Tripp Lite en est une d'amélioration continue. Les caractéristiques techniques sont modifiables sans préavis. Les produits réels peuvent différer légèrement des photos et des illustrations.



1111 W. 35th Street, Chicago, IL 60609 USA
tripplite.com/support

Руководство пользователя

Игровой адаптер USB 3.2 Gen 2 Type-C® / M.2 NVMe SSD со светодиодными индикаторами

Модель: U457-1M2-NVME-L

*USB Type-C и USB-C являются зарегистрированными
торговыми знаками компании USB Implementers Forum*

English 1 • Español 13
Français 24 • Deutsch 46



1111 W. 35th Street, Chicago, IL 60609 USA
tripplite.com/support

Copyright © 2022 Tripp Lite. Перепечатка запрещается.

Характеристики изделия

- Чтение, запись или перенос файлов на компьютер / с компьютера благодаря высокоскоростному твердотельному накопителю M.2 NGFF SATA
- Поддержка дисков типа M.2 размером 2230, 2242, 2260 и 2280
- Поддержка интерфейса USB 3.2 Gen 2 со скоростями передачи данных до 10 Гбит/с и обратная совместимость с интерфейсами USB 3.0, 2.0 и 1.1
- Совместимость с UASP, обеспечивающая повышение скорости чтения и записи на величину до 70% и 40% соответственно

Содержимое упаковки

- U457-1M2-NVME-L
- Кабель с разъемами USB 3.2 Gen 2 (10 Гбит/с) Type-C (штекер/штекер), длина 0,45 м
- Монтажные приспособления
- Мини-отвертка
- Силикагелевая пробка
- Теплоотводящая силиконовая подкладка
- Краткое руководство пользователя

Опциональные комплектующие

- Кабель U420-003-G2 с разъемами USB 3.2 Gen2 Type-C (10 Гбит/с) и Type-C (длина 0,9 м)

Установка в базовой комплектации

Примечания:

- Жесткие диски / твердотельные накопители (HDD/SSD) чувствительны к воздействию статического электричества и требуют надлежащего обращения во избежание потери данных. При обращении с HDD/SSD необходимо соблюдать осторожность: при перевозке обязательно следует надевать на него антистатический ремешок (например, Tripp Lite P999-000), а перед его взятием в руки надлежит избавиться от накопленного статического заряда путем касания заземленной металлической поверхности.
 - При отсоединении диска необходимо выполнить все этапы отключения, установленные для используемой операционной системы. Отсоединение диска без надлежащего отключения от системы может привести к потере или повреждению данных.
- 1.** Выньте лоток для жесткого диска и установите поставляемую в комплекте силикагелевую пробку в отверстие SSD.

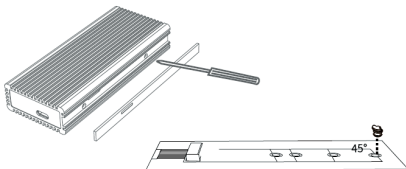

Установка в базовой комплектации

2. Поместите накопитель M.2 SSD в разъем для карты и поверните силикагелевую пробку для фиксации твердотельного накопителя.

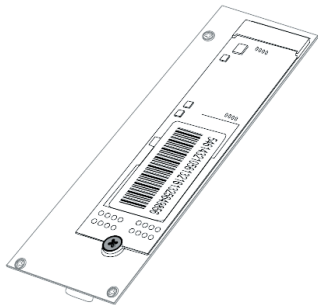

Установка в базовой комплектации

3. Снимите пленку с синей теплоотводящей силиконовой прокладки, наклейте прокладку на SSD, затем наклейте теплопроводящий медный лист на прокладку.

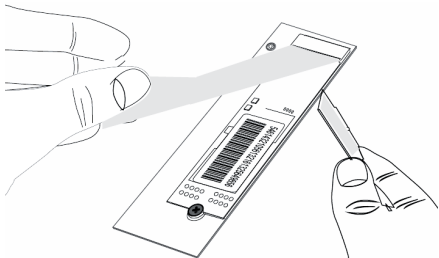

Установка в базовой комплектации

4. Зафиксируйте отсек при помощи винтов, входящих в комплект. При желании наклейте лицевую панель над светодиодными индикаторами с помощью акриловой ленты со стороны пластины.

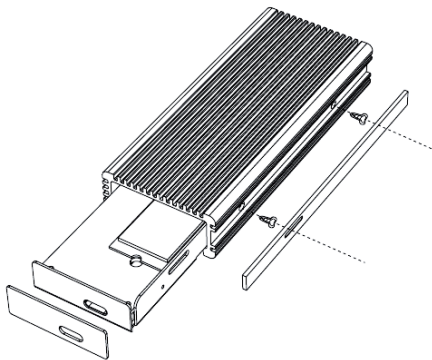

Установка в базовой комплектации

5. Подсоедините входящий в комплект поставки кабель USB-C 3.2 Gen 2 к порту USB-C устройства и порту USB-C вашего компьютера.

***Примечание.** После подключения к компьютеру разделенный твердотельный накопитель (SSD) будет распознан как *New Drive* («новый диск») и может начать считывание/запись. Для того чтобы новый SSD был распознан компьютером, он должен быть разделен на разделы.*



Технические характеристики

Вход	USB-C (гнездовой)
Тип твердотельного накопителя (SSD)	B+M Key (SATA) / M Key / B+M Key (NVME)
Размер твердотельного накопителя (SSD)	2230, 2242, 2260, 2280
Технические требования к изделиям стандарта USB	USB 3.2 Gen 2 (10 Гбит/с)
Описание светодиодного индикатора	(1 шт.) Питание/данные = синий; RGB чередуется
Источник питания	Питание от концентратора
Материал	Алюминий
Совместимость с операционными системами	Windows, Mac, Linux
Диапазон рабочих температур	от 50° до 158°F (от 10° до 70°C)
Диапазон температур хранения	От 0 до 65°C
Диапазон относительной влажности	Относительная влажность от 10 до 80%
Размеры модуля [В x Ш x Г]	20 x 46 x 110 мм

Гарантийные обязательства

Ограниченная гарантия сроком 1 год

Продавец гарантирует отсутствие изначальных дефектов материала или изготовления в течение 1 (одного) года с момента первоначальной покупки данного изделия при условии его использования в соответствии со всеми применимыми к нему указаниями. В случае проявления каких-либо дефектов материала или изготовления в течение указанного периода Продавец осуществляет ремонт или замену данного изделия исключительно по своему усмотрению.

ДЕЙСТВИЕ НАСТОЯЩЕЙ ГАРАНТИИ НЕ РАСПРОСТРАНЯЕТСЯ НА СЛУЧАИ ЕСТЕСТВЕННОГО ИЗНОСА ИЛИ ПОВРЕЖДЕНИЯ В РЕЗУЛЬТАТЕ АВАРИИ, НЕНАДЛЕЖАЩЕГО ИСПОЛЬЗОВАНИЯ, НАРУШЕНИЯ ПРАВИЛ ЭКСПЛУАТАЦИИ ИЛИ ХАЛАТНОСТИ. ПРОДАВЕЦ НЕ ПРЕДОСТАВЛЯЕТ НИКАКИХ ЯВНО ВЫРАЖЕННЫХ ГАРАНТИЙ ЗА ИСКЛЮЧЕНИЕМ ПРЯМО ИЗЛОЖЕННОЙ В НАСТОЯЩЕМ ДОКУМЕНТЕ. ЗА ИСКЛЮЧЕНИЕМ СЛУЧАЕВ, ЗАПРЕЩЕННЫХ ДЕЙСТВУЮЩИМ ЗАКОНОДАТЕЛЬСТВОМ, ВСЕ ПОДРАЗУМЕВАЕМЫЕ ГАРАНТИИ, ВКЛЮЧАЯ ВСЕ ГАРАНТИИ ПРИГОДНОСТИ ДЛЯ ПРОДАЖИ ИЛИ ИСПОЛЬЗОВАНИЯ ПО НАЗНАЧЕНИЮ, ОГРАНИЧЕНЫ ПО ПРОДОЛЖИТЕЛЬНОСТИ ДЕЙСТВИЯ ВЫШЕУКАЗАННЫМ ГАРАНТИЙНЫМ СРОКОМ; КРОМЕ ТОГО, ИЗ НАСТОЯЩЕЙ ГАРАНТИИ ЯВНЫМ ОБРАЗОМ ИСКЛЮЧАЮТСЯ ВСЕ ПОБОЧНЫЕ, СЛУЧАЙНЫЕ И КОСВЕННЫЕ УБЫТКИ. (В некоторых штатах не допускается введение ограничений на продолжительность действия тех или иных подразумеваемых гарантий, а в некоторых — исключение или ограничение размера побочных или косвенных убытков. В этих случаях вышеизложенные ограничения или исключения могут на вас не распространяться. Настоящая гарантия предоставляет конкретные юридические права, а набор других прав может быть различным в зависимости от юрисдикции).

ВНИМАНИЕ! До начала использования данного устройства пользователь должен убедиться в том, что оно является пригодным, соответствующим или безопасным для предполагаемого применения. В связи с большим разнообразием конкретных применений производитель не дает каких-либо заверений или гарантий относительно пригодности данных изделий для какого-либо конкретного применения или их соответствия каким-либо конкретным требованиям.

Гарантийные обязательства

Информация по выполнению требований Директивы WEEE для покупателей и переработчиков продукции компании Tripp Lite (являющихся резидентами Европейского союза)



Согласно положениям Директивы об утилизации отходов электрического и электронного оборудования (WEEE) и исполнительных распоряжений по ее применению, при покупке потребителями нового электрического или электронного оборудования производства компании Tripp Lite они получают право на:

- Продажу старого оборудования по принципу "один за один" и/или на эквивалентной основе (в зависимости от конкретной страны)
- Отправку нового оборудования на переработку после окончательной выработки его ресурса

Не рекомендуется использование данного оборудования в системах жизнеобеспечения, где его выход из строя предположительно может привести к перебоям в работе оборудования жизнеобеспечения или в значительной мере снизить его безопасность или эффективность.

Компания Tripp Lite постоянно совершенствует свою продукцию. В связи с этим возможно изменение технических характеристик без предварительного уведомления. Внешний вид реальных изделий может несколько отличаться от представленного на фотографиях и иллюстрациях.

TRIPP·LITE

1111 W. 35th Street, Chicago, IL 60609 USA
tripplite.com/support

Benutzerhandbuch

USB 3.2 Gen 2 Type-C® zu M.2 NVMe SSD Gaming- Gehäuseadapter mit LEDs

Modell: U457-1M2-NVME-L

*USB Type-C and USB-C sind registrierte Marken
des USB Implementers Forum*

**English 1 • Español 13
Français 24 • Русский 35**



1111 W. 35th Street, Chicago, IL 60609 USA
tripplite.com/support

Copyright © 2022 Tripp Lite. Alle Rechte vorbehalten.

Produktmerkmale

- Lesen, Schreiben oder Übertragen von Dateien auf Ihren Computer durch Hinzufügen der Geschwindigkeit eines M.2 NVMe SSD
- Unterstützt M.2 Laufwerkgrößen von 2230, 2242, 2260 und 2280
- Unterstützt USB 3.2 en 2-Datenübertragungsraten bis zu 10 Gbit/s und ist abwärtskompatibel mit USB 3.0, 2.0 und 1.1
- UASP-kompatibel für bis zu 70 % schnelleres Lesen und 40 % schnelleres Schreiben

Lieferumfang

- U457-1M2-NVME-L
- USB 3.2 Gen 2 (10 Gbit/s) Type-C-Kabel (Stecker/Stecker), 0,45 m
- Befestigungsmaterial
- Mini-Schraubenzieher
- Silica-Gel-Stecker
- Wärmeableitendes Silikonpad
- Kurzanleitung

Optionales Zubehör

- U420-003-G2 USB 3.2 Gen 2 Type-C (10 Gbit/s) zu Type-C-Kabel, 0,9 m

Standardinstallation

Hinweise:

- *HDD/SSD-Laufwerke sind empfindlich gegen statische Elektrizität und müssen fachgerecht behandelt werden, um das Risiko eines Datenverlusts zu vermeiden. Handhaben Sie Ihr HDD/SSD-Laufwerk immer vorsichtig, indem Sie ein antistatisches Band (z. B. das P999-000 von Tripp Lite) tragen, wenn Sie es transportieren, oder indem Sie eine geerdete Metalloberfläche berühren, um sich selbst von statischer Elektrizität zu entladen, bevor Sie das Laufwerk anfassen.*
 - *Stellen Sie beim Abkoppeln des Laufwerks sicher, dass Sie die richtigen Schritte Ihres Betriebssystems ausführen. Das unsachgemäße Abkoppeln des Laufwerks kann zu Datenverlust oder Beschädigung führen.*
1. Ziehen Sie das Festplattenfach heraus und montieren Sie den im Lieferumfang enthaltenen Silica-Gel-Stecker in die SSD-Öffnung.

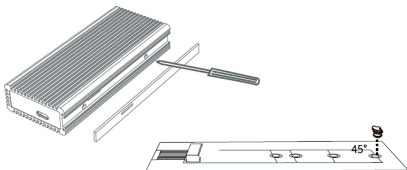

Standardinstallation

2. Legen Sie die M.2 SSD auf den Kartensteckplatz und drehen Sie den Silica-Gel-Stecker, um die SSD zu verriegeln.

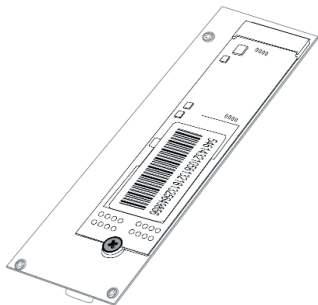

Standardinstallation

- 3.** Ziehen Sie die Folie des blauen wärmeableitenden Silikonpads ab, kleben Sie das Pad auf die SSD und anschließend das wärmeleitende Kupferblech auf das Pad.

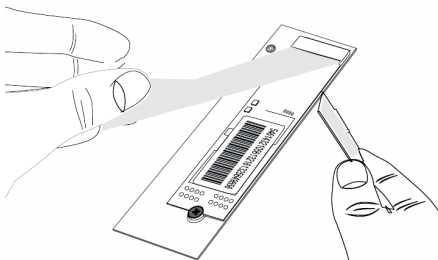

Standardinstallation

4. Befestigen Sie das Fach mit den im Lieferumfang enthaltenen Schrauben. Sie können die Frontplatte auch mit der Acrylklebebandseite der Platte über die LEDs kleben.

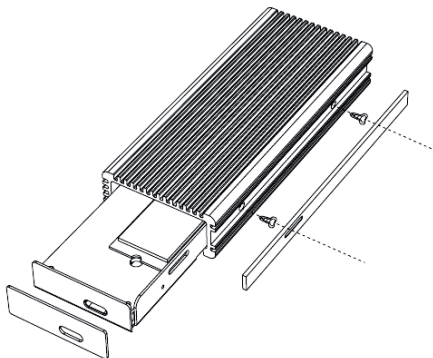

Standardinstallation

5. Stecken Sie das im Lieferumfang enthaltene USB-C 3.2 Gen 2-Kabel in den USB-C-Anschluss des Adapters und den USB-C-Anschluss Ihres Computers ein.

Hinweis: Ein partitioniertes SSD wird nach dem Anschluss an den Computer als „neues Laufwerk“ erkannt und kann direkt lesen/schreiben. Eine neue SSD muss partitioniert werden, bevor sie vom Computer erkannt wird.



Technische Daten

Eingang	USB-C (Buchse)
SSD-Typ	B+M Key (SATA) / m Key / B+M Key (NVME)
SSD-Größe	2230, 2242, 2260, 2280
USB-Spezifikation	USB 3.2 Gen 2 (10 Gbit/s)
LED-Beschreibung	(x1) Leistung/Daten = Blau; RGB abwechselnd
Stromquelle	Mit Hub betrieben
Material	Aluminium
Betriebssystemkompatibilität	Windows, Mac, Linux
Betriebstemperaturbereich	10 °C bis 70 °C
Lagertemperaturbereich	0 °C bis 65 °C
Relative Feuchtigkeit (Bereich)	10 % bis 80 % rF
Abmessungen der Einheit [H x B x T]	20 x 46 x 110 mm

Garantie

1 Jahr eingeschränkte Garantie

Der Verkäufer garantiert für einen Zeitraum von einem (1) Jahr ab Kaufdatum, dass das Produkt weder Material- noch Herstellungsfehler aufweist, wenn es gemäß aller zutreffenden Anweisungen verwendet wird. Wenn das Produkt in diesem Zeitraum Material- oder Herstellungsfehler aufweist, kann der Verkäufer diese Fehler nach eigenem Ermessen beheben oder das Produkt ersetzen.

DIE NORMALE ABNUTZUNG ODER BESCHÄDIGUNGEN AUFGRUND VON UNFÄLLEN, MISSBRAUCH ODER UNTERLASSUNG WERDEN VON DIESER GARANTIE NICHT GEDECKT. AUSSER DEN NACHSTEHEND AUSDRÜCKLICH DARGELEGTEN GARANTIEBEDINGUNGEN ÜBERNIMMT DER VERKÄUFER KEINERLEI GARANTIE. AUSSER WENN VON DEN GÜLTIGEN GESETZEN UNTERSAGT, SIND ALLE IMPLIZIERTEN GARANTIEEN, EINSCHLIESSLICH ALLE GARANTIEEN FÜR DIE GEBRAUCHSTAUGLICHKEIT ODER EIGNUNG AUF DIE OBEN FESTGELEGTE GARANTIEDAUER BESCHRÄNKT. DIESER GARANTIE SCHLIESST AUSDRÜCKLICH ALLE FOLGESCHÄDEN UND BEILÄUFIG ENTSTANDENEN SCHÄDEN AUS. (Da einige Länder den Ausschluss oder die Beschränkung von Folgeschäden oder beiläufig entstandenen Schäden sowie den Ausschluss von implizierten Garantien oder die zeitliche Beschränkung einer implizierten Garantie untersagen, sind die oben genannten Beschränkungen für Sie möglicherweise nicht zutreffend. Diese Garantie gibt Ihnen bestimmte Rechte. Sie haben jedoch möglicherweise andere Rechte, die abhängig von der Gerichtsbarkeit variieren können.)

WARNUNG: Der Benutzer muss vor der Verwendung überprüfen, ob das Gerät für den beabsichtigten Zweck geeignet und angemessen ist und ob der Einsatz sicher ist. Da die Anwendungen variieren können, übernimmt der Hersteller keine Garantie bezüglich der Eignung dieser Geräte für einen bestimmten Verwendungszweck.

Garantie

WEEE-Compliance-Informationen für Tripp-Lite-Kunden und Recycler (Europäische Union)



Die WEEE-Richtlinie und deren Ausführungsbestimmungen besagen, dass Kunden, die neue Elektro- oder Elektronikgeräte von Tripp Lite kaufen, ein Anrecht auf Folgendes haben:

- Rücksendung von Altgeräten zum Recycling beim Kauf eines neuen, gleichwertigen Geräts (dies variiert je nach Land)
- Rücksendung der neuen Geräte zum Recycling, wenn ihr Lebenszyklus abgelaufen ist

Die Verwendung dieses Geräts für Lebenserhaltungssysteme, in denen der Ausfall des Geräts den Ausfall des Lebenserhaltungssystems verursachen oder dessen Sicherheit beziehungsweise Wirksamkeit bedeutend beeinträchtigen kann, wird nicht empfohlen.

Tripp Lite hat den Grundsatz, sich kontinuierlich zu verbessern. Spezifikationen können ohne Ankündigung geändert werden. Fotos und Illustrationen können von den tatsächlichen Produkten leicht abweichen.

TRIPP·LITE

1111 W. 35th Street, Chicago, IL 60609 USA
tripplite.com/support